

PART NO.LIST			
NO	PART NO.	PLATING	材料
1	10100188C008	Au 6u'	PC透明普通
2	10100188A009	Au G/F	PC透明普通
3	10100188B015	Au 3u'	PC透明阻燃
4	10100188F005	Au 30u'	PC透明普通
5	10100188A020	Au G/F	PC透明阻燃
6	10100188B007	Au 3u'	PC透明普通
7	10100188D006	Au 15u'	PC透明普通
8	10100188G034	Au 50u'	PC普通透明8256红
9	10100188G018	Au ±50u'	PC阻燃透明

SALT SPRAY	
G/F	NA
3u 6u	24H
15u 30u	48H
50u	

REV. 版本	ECN NO. 变更说明	DATE 日期
01	重整规格	11.07.08

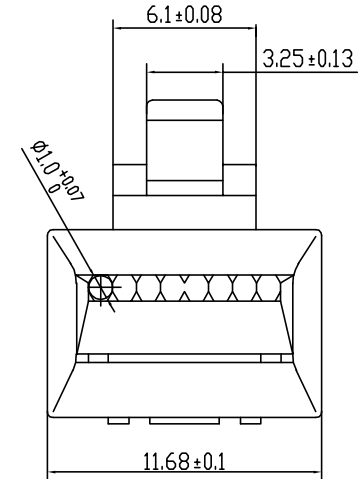
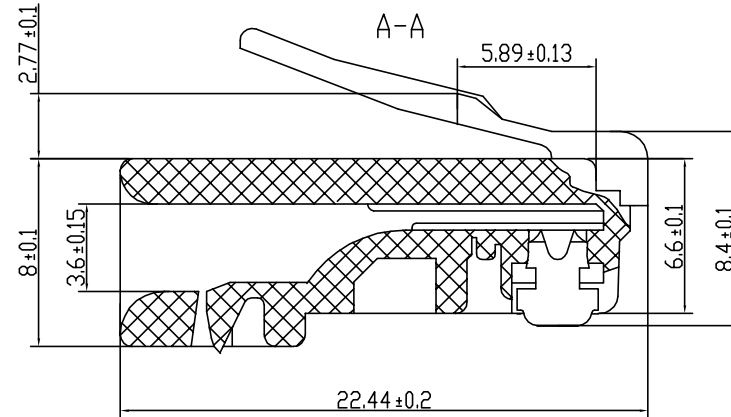
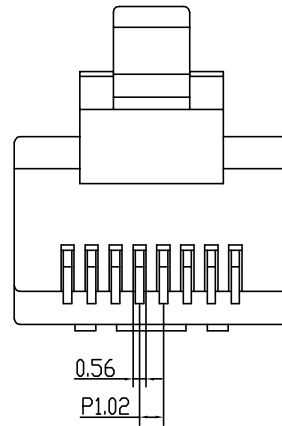
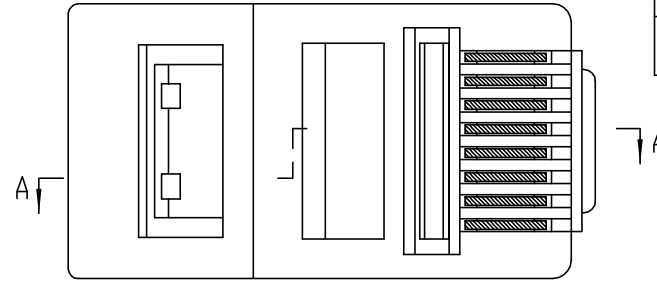

- 备注:
- 电气特性
 - 1.1 额定电压: 150 VAC RMS
 - 1.2 额定电流: 1.5 AMP
 - 1.3 接触电阻: 最大 20毫欧
 - 1.4 绝缘电阻: 最小 1000兆欧@500 VDC
 - 1.5 耐压: 1000 VAC RMS 50 OR 60Hz 1Minute
 - 机械性能
 - 2.1 配合强度: 50N FOR 60S±5S
 - 2.2 使用寿命: 750次
 - 2.3 插拔力: 30N MAX.
 - 环境性能
 - 3.1 工作环境温度: -40℃~+70℃
 - 3.2 储运环境温度: -40℃~+70℃ 相对湿度<80%
 - 机构特性
 - 4.1 本款水晶头适用于 24~26 AWG 多股线, 多股线绝缘直径 0.89~0.99MM

RoHS Compliant

CZT® 温州意华接插件股份有限公司
WENZHOU YIHUA CONNECTOR CO., LTD

第一视角	A4 SIZE	SCALE 比例 1:1	UNIT 单位 mm	CUSTOMER: 客户	MODEL NO: 料号
------	---------	--------------	------------	--------------	--------------

TOLERANCES 公差
0~15 ±0.15
15~30 ±0.2
30~ ±0.25
ANGLES: ±1°

Material: 材质
Finish: 电镀
SHEET 1 OF 1

SEE TABLE
SEE TABLE
第1页 共1页

Designed: 设计 何信浩
Checked: 审核
Approved: 核准

NAME: 名称 8P8C-F
DWG NO: 图号 QWY-1217-59
PART NO: 料号 SEE TABLE

REV. 版本 01

NO.	DWG NO.	NAME	DESCRIPTION
2	QWY-1029-1	普通金片	铜合金 T=0.35
1	H08111802	8P8C方孔 插头	SEE TABLE